

seaSwing®

Sailing "Toddler"

1. Gefeliciteerd met de aanschaf van de Seaswing Sailing.

De Seaswing is een kinderstoel voor aan boord.

Gebruik de Seaswing alleen aan een mast in de kajuit van een zeilschip of een langzaam varende motorboot. De Seaswing Sailing is niet bestemd voor speedboten vanwege de hoog voorkomende krachten.

De Toddler is speciaal ontworpen voor kinderen vanaf 9 maanden tot 4 jaar oud (maximaal 18 kilo) en is zeer comfortabel voor uw kind.

Met de Seaswing kunnen kind en kapitein beiden genieten van een plezierige vaart op een veilige manier. De Seaswing is modular en dus makkelijk op te bergen. Leest u alstublieft deze Quick Guide zorgvuldig door en controleert u of u beschikt over de volgende onderdelen (Afb. 1):



seaSwing®

Sailing "Toddler"

2. Instructies voor de ophanging

2.1 Ophanging mast support

Alvorens u de mast support ophangt check altijd of de inbus bouten (4X), die de male connector met de mast support plaat verbindt, goed aangedraaid zijn met een inbussleutel (Afb. 2). Bevestig de mast support plaat aan de mast in de kajuit van uw boot met de drie riemen (Afb 3, Afb 4).



Bevestig de mast support plaat, riemen en het positionerings rubber zoals afgebeeld. (Afb. 3, Afb. 4).



Trek de riemen zo strak mogelijk aan met behulp van de gesp (Afb. 5). Check the riemen en gespen regelmatig tijdens het varen.

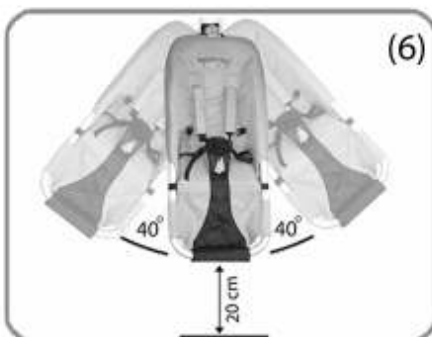

Voordat u de mast support ophangt zorg ervoor dat de gehele seaSwing vrijuit kan bewegen in alle richtingen (Afb. 6).

seaSwing®

Sailing "Toddler"

2. 2 Ophanging zitje

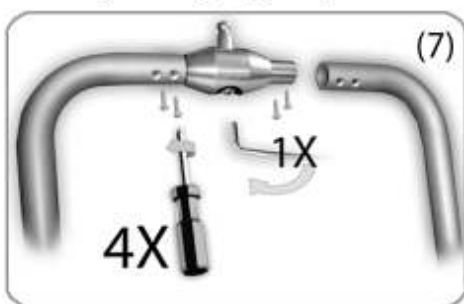

Voordat u het zitje ophangt, check of de male connector in z'n geheel goed bevestigd is. De hoofd inbus bout (1X) moet goed aangedraaid zijn (Pict 7).

Check vervolgens of de schroeven (4X), die de male connector aan het frame verbinden, goed bevestigd zijn (Pict 7).

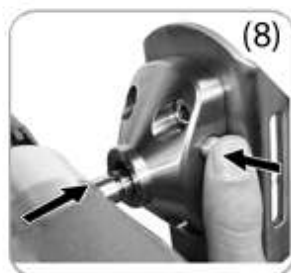

Nu kunt u de male connector (zitje) voor de female connector (mast support) plaatsen.

Houdt de knop ingedrukt tijdens het plaatsen van de male connector in de female connector.

Wanneer u een klik voelt en hoort en de male connector er totaal ingeplaatst is kunt u de knop loslaten.



Belangrijk:
Controleert u of de Seaswing goed bevestigd is met flinke kracht (Pict. 9).
Wanneer er nog speling is herhaalt u alstublieft instructies 2.1 and 2.2.



U kunt nu veilig uw kind in het zitje plaatsen.
Maak altijd de veiligheidsriemen vast in het zitje (Pict. 10).

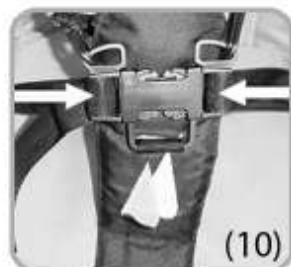

Belangrijk:
Houdt uw kind altijd in het oog. Zorg ervoor dat uw kind niet uit het zitje glijdt of valt.
Niet geschikt voor kinderen jonger dan 9 maanden oud.



Handig: De gespen hebben D-Ringen om bijv. een speen of speelgoed aan te hangen. (Pict.10).

seaSwing®

Sailing "Toddler"

3. Instructies voor het opbergen

Zorg er altijd voor dat u uw kind op een veilige plek aan boord onder supervisie van een volwassene neerzet voordat u de Seaswing losmaakt.

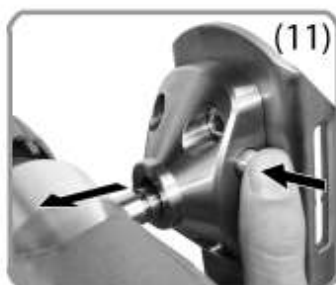

Maak het zitje los van de mast support door de knop ingedrukt te houden en de Male connector (zitje) uit de female connector (mast support) te halen (Afb. 11).

Wanneer het zitje los gemaakt is kunt u de mast support eraf halen. De riemen kunnen los gemaakt worden doormiddel van het indrukken van de gespen (Afb.12).



Waarschuwing:
De Mast Support Plate is gemaakt van metaal en kan het interieur van uw schip beschadigen als u onzorgvuldig handelt. 

4. Onderhouds instructies

De Male Connector werkt met behulp van kogellagers.
Maak de kogellagers regelmatig schoon en smeer ze in met olie.

Opslag:
Bewaar de Seaswing Sailing Toddler onderdelen altijd op een droge plek aan boord. Berg de mast support connector op in oude doeken op een droge locatie.

seaSwing®

Sailing "Toddler"

5. Reinigen van het zitje

Het zitje kan van het frame afgehaald worden.

Maak de 5 klittenband sluitingen aan de achterkant van het zitje open (Afb. 13).

Nu kunt u het zitje van het frame afschuiven (Afb. 14).

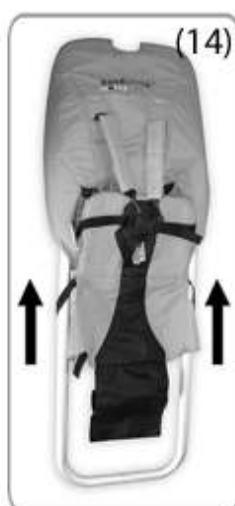

Ontdoe het zitje van het schuimrubberen onderdeel en het plastic plaatje voordat u het zitje wast (Afb. 15).

Waarschuwing:
Was het zitje van textiel
handmatig op 30° Celsius.



U kunt de pads van schouderbandjes losmaken met behulp van klittenband (Afb. 15). Was ook deze schouderpads handmatig op 30°Celsius.

seaSwing®

Sailing "Toddler"

6. Disclaimer

- De kapitein en de ouders zijn te allen tijde verantwoordelijk voor het plaatsen van het kind in de Seaswing aan boord.
- Kids Nautique is niet aansprakelijk voor eventuele schade, ontstaan als gevolg van een verkeerde ophanging, gebruik bij extreme weersomstandigheden, hoge golven of door ander oneigenlijk gebruik aan boord.
- De Seaswing Toddler voorkomt niet dat uw kind zeeziek wordt tijdens de vaart.
- De seaswing is ontworpen voor normaal gebruik onder normale omstandigheden. De kapitein en de ouders zijn verantwoordelijk voor de uiteindelijke beslissing om het kind in de Seaswing te plaatsen onder bepaalde omstandigheden.
- De kapitein en de ouders zijn verantwoordelijk voor het controleren van de verbinding tussen de mast support en de andere verbindingen.
- De kapitein moet de verbindingen van de riemen vastmaken wanneer deze los gaan tijdens de vaart.
- Uw kind moet te allen tijde een getest zwemvest dragen aan boord of aan de waterkant.



Waarschuwing

De mast support moet goed vast gemaakt worden aan de mast in de kajuit van uw boot.
Verkeerd gebruik of verkeerde plaatsing kan ernstig letsel of andere schade veroorzaken bij uw kind.